

MONTAGEANLEITUNG DE
ASSEMBLY INSTRUCTIONS EN
SOLIDPOLE



MONTAGEANLEITUNG
SOLIDPOLE

2

ASSEMBLY INSTRUCTIONS
SOLIDPOLE

9



VIDEO-ANLEITUNG
VIDEO TUTORIAL

VORBEREITUNG

- 1** Bodenplatte
- 2** Solidpole 1120 mm
- 3** Solidpole 1880 mm
- 4** Verbinder
- 5** Gleitschiene
- 6** Deckel
- 7** Blechschraube 4,2x45 mm TX 20
- 8** Gleitschlitten

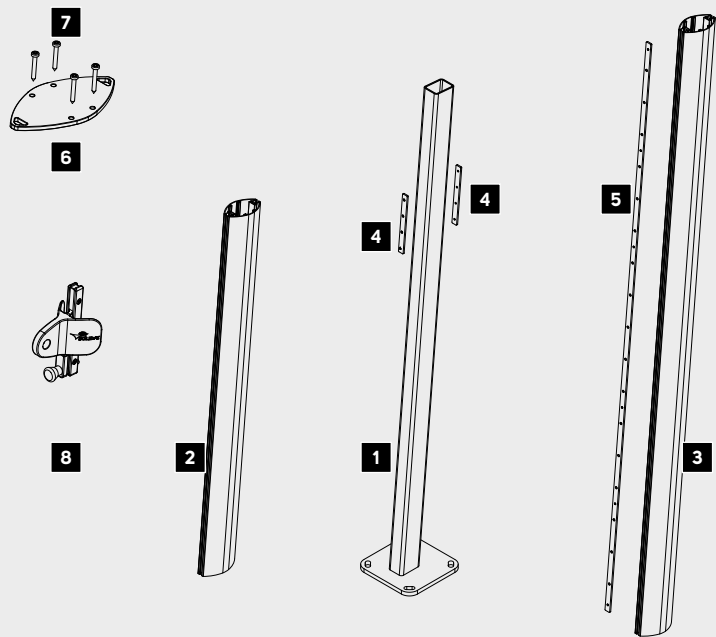

MAST RICHTIG PLATZIEREN

- 1** Der Solidpole ist mit einem Neigungswinkel von 5° ausgeführt, dieser Winkel ist nach außen gerichtet.

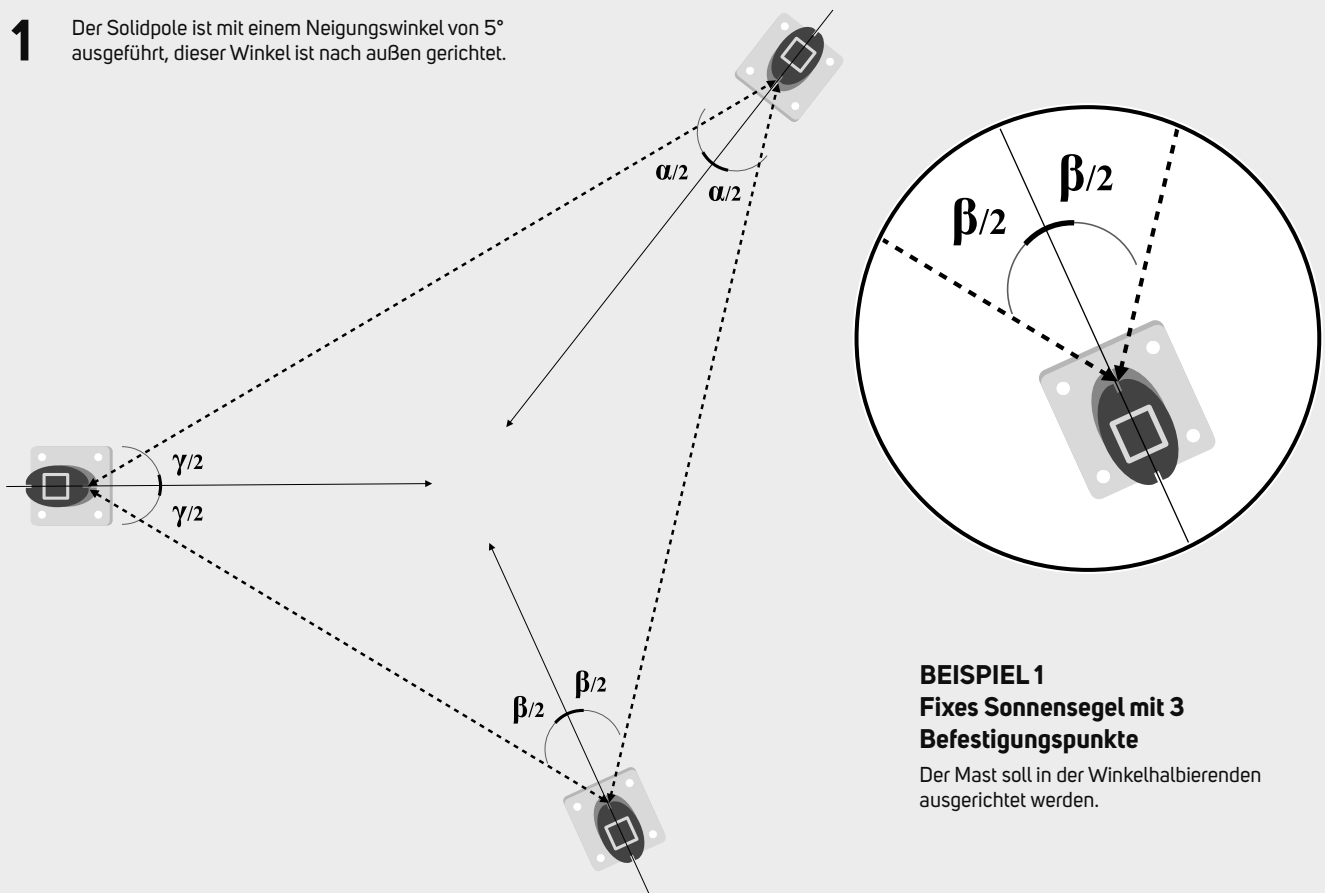

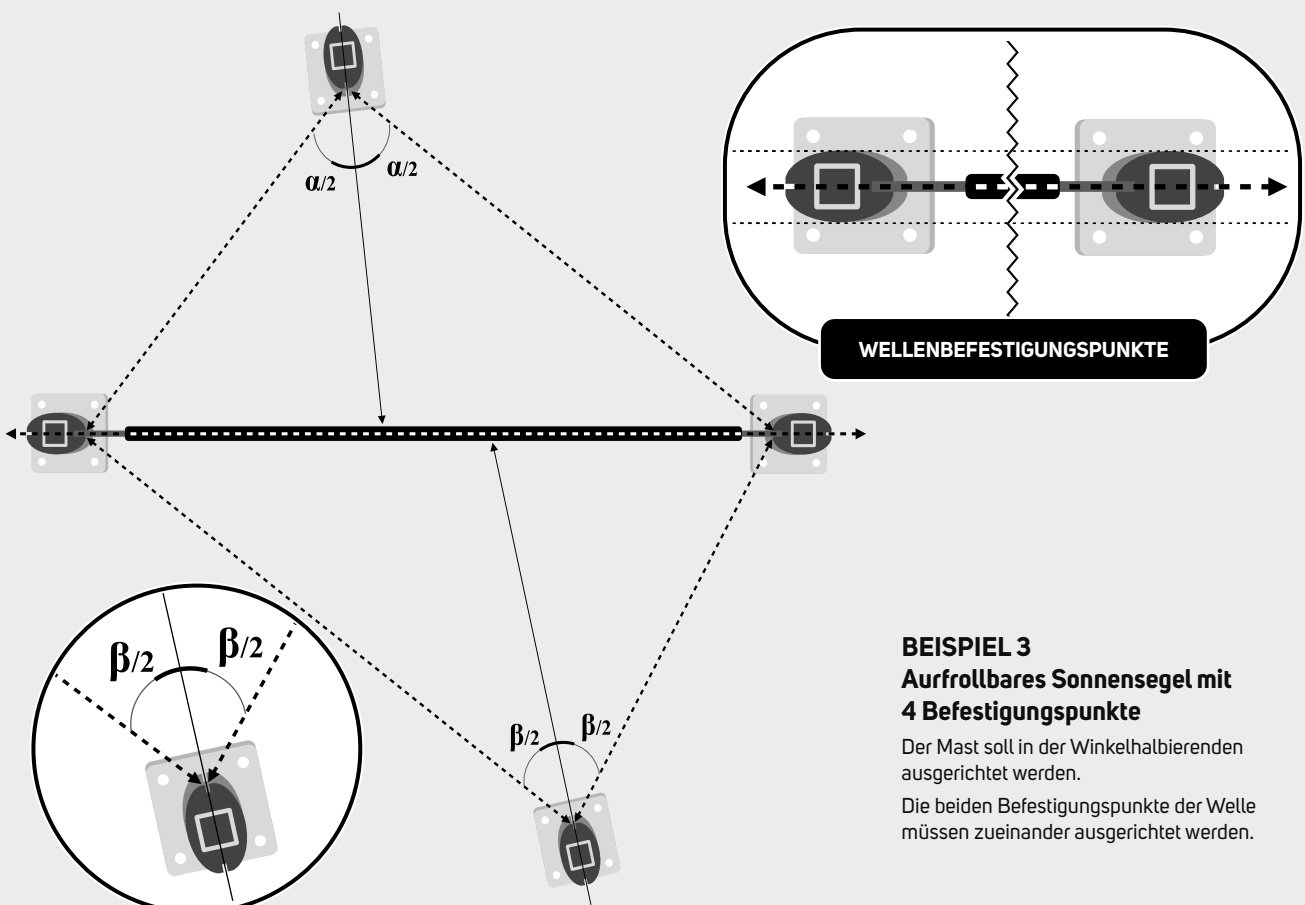
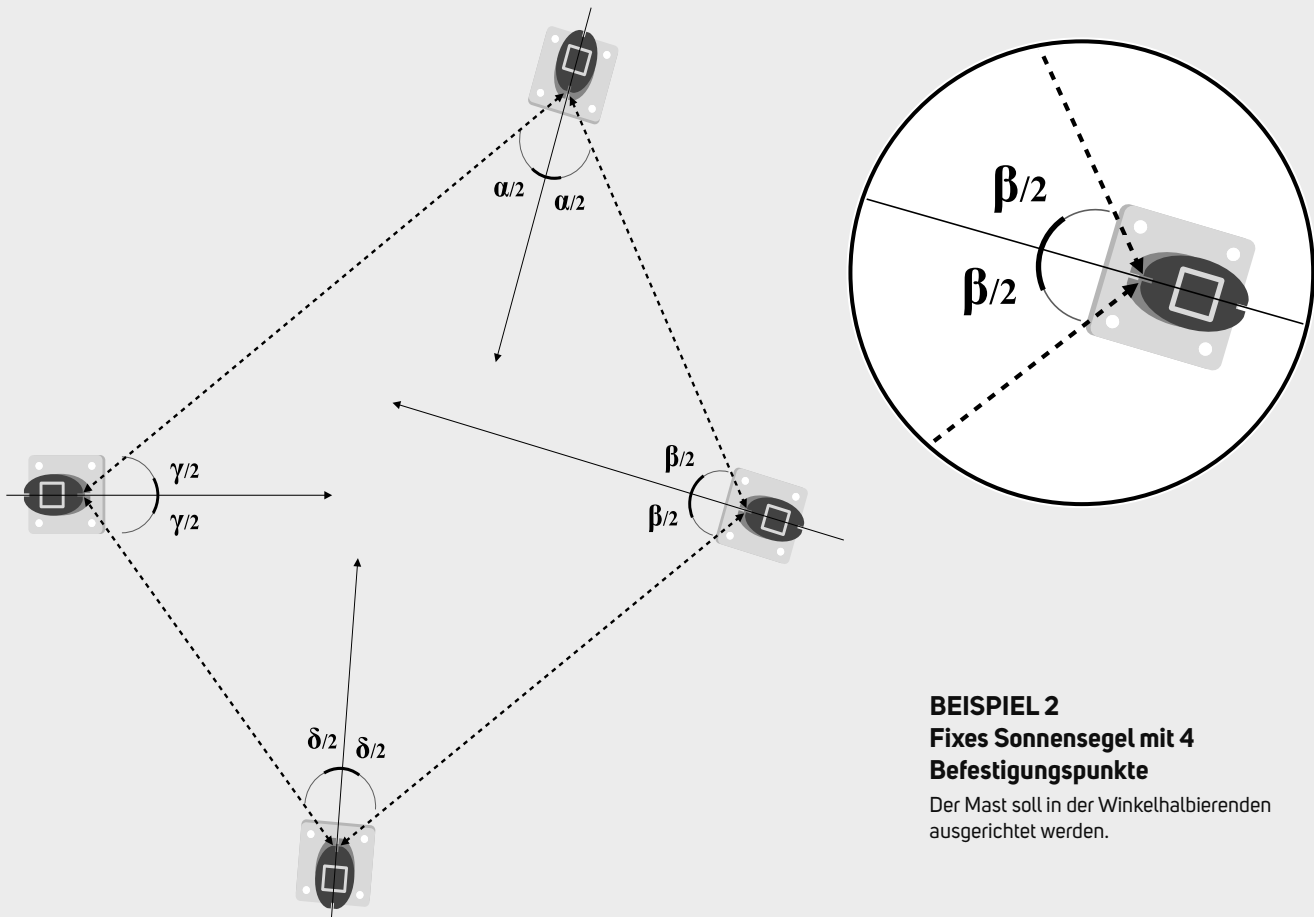



- 2** Bodenplatte je nach Untergrund fachgerecht befestigen. Vorschlag für das Fundament befindet sich auf Seite 7.

SOLIDPOLE (1120MM) EINSETZEN

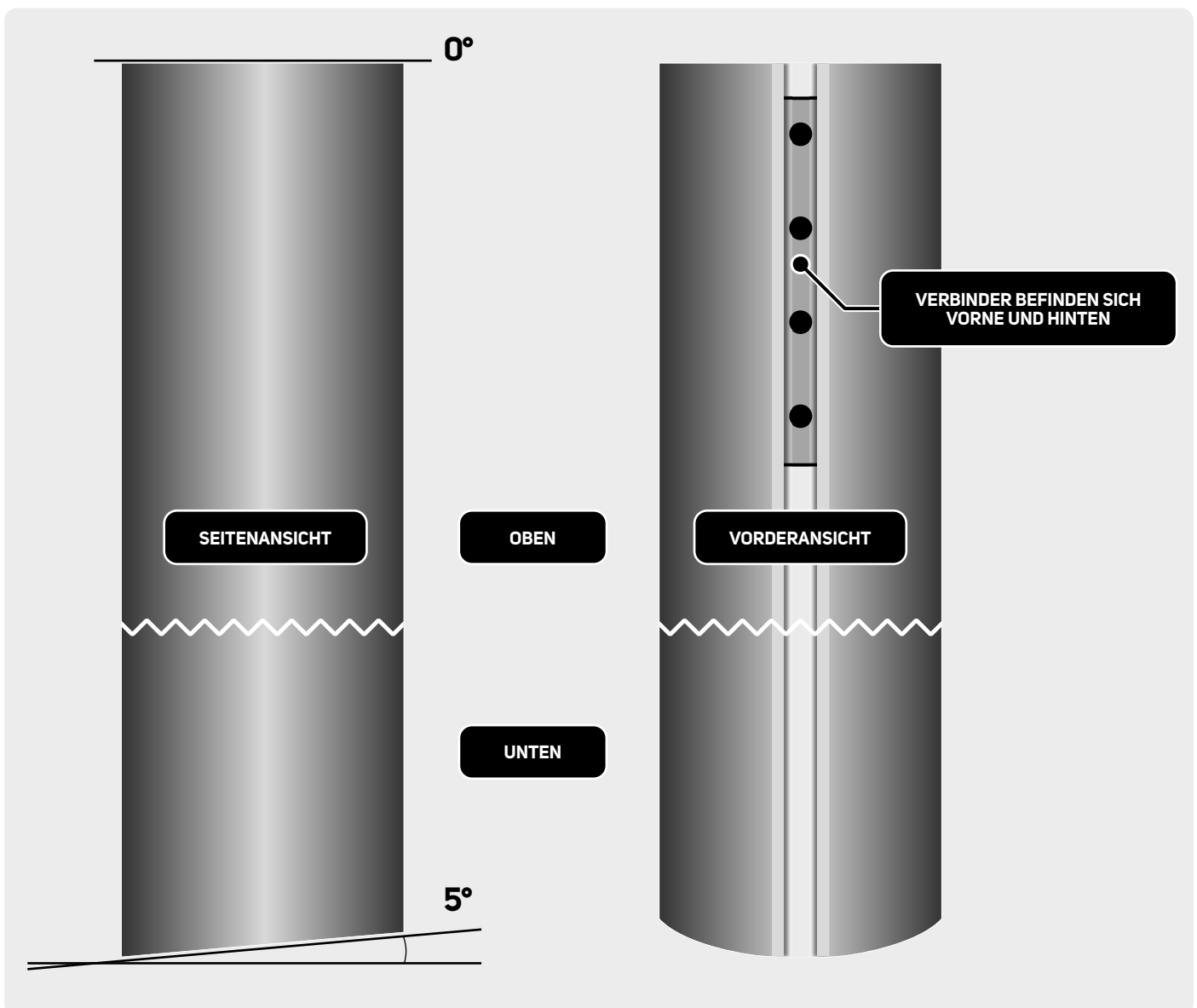

- 1** Der Solidpole (1120mm) ist unten mit 5°-Winkel abgeschnitten.
- 2** Im Solidpole (1120mm) sind am oberen Ende zwei Verbinder vormontiert.

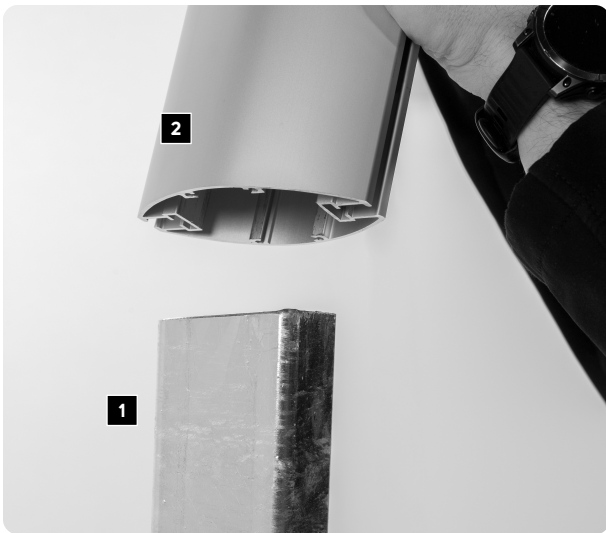

3 Den Solidpole (1120 mm) **2** auf den Dorn **1** schieben und darauf achten, dass der 5°-Winkel nach außen ausgerichtet ist.



4 Den Mast bis zum Anschlag nach unten schieben, sodass er auf der Schweißnaht aufliegt.

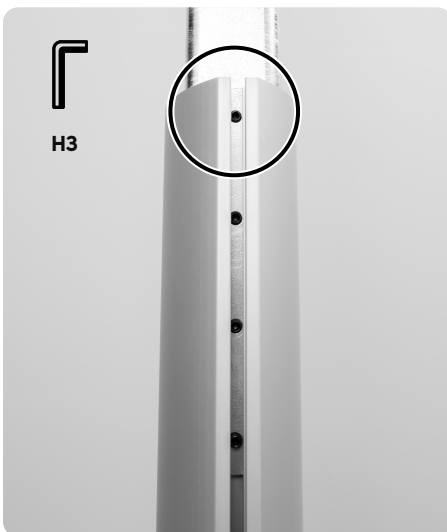

5 Die obere Stiftschraube mit Imbus (H3) lösen und den Verbinder etwas mehr als zur Hälfte rausziehen.

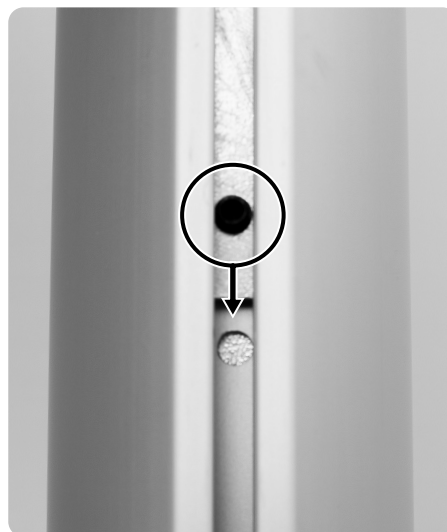

6 Die untere Stiftschraube durch das Loch schrauben, damit der Mast am Dorn fixiert ist.

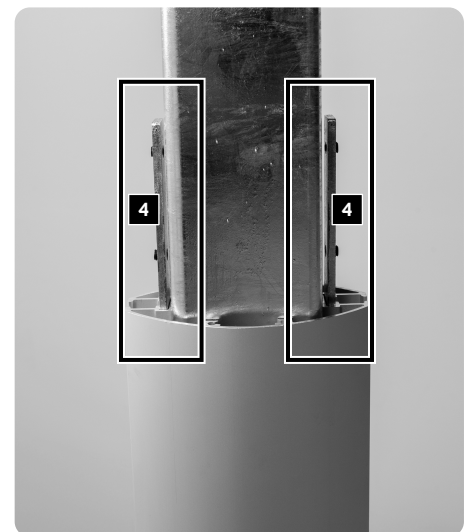

7 Schritt 5 und 6 auf der Rückseite wiederholen.

MASTZUBEHÖR EINSETZEN



1a Zuerst unterste Komponente reingeben. (z.B. Klampe oder Snap-Grundplatte mit Fallstopklemme)



1b Komponente erstmals vorsichtig anschrauben.



2 Zum Schluss den Gleitschlitten einsetzen.

SOLIDPOLE (1880MM) EINSETZEN

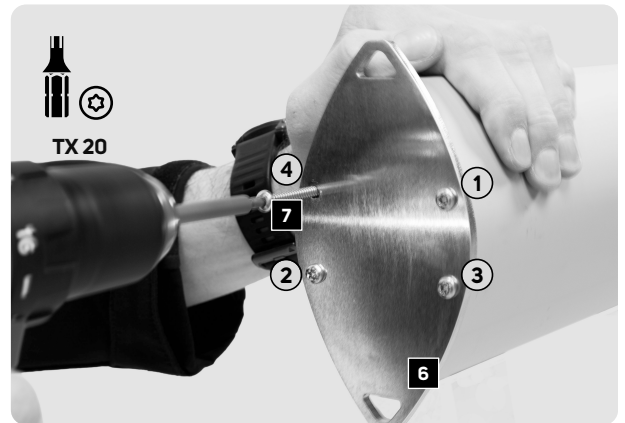
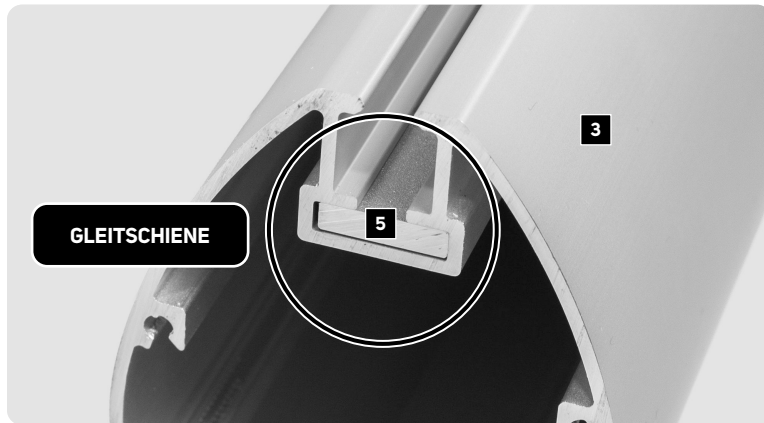

1 Den Deckel auf der Seite festschrauben, an der die Gleitschiene **5** bündig abschließt.

2 Den Deckel mit TX20 **7** über Kreuz festziehen.

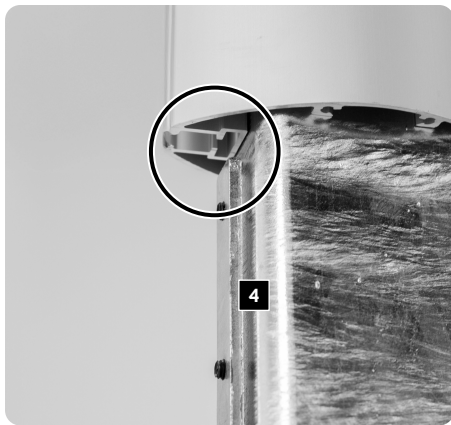

3 Verbinder in die vorgesehene Nut einsetzen.



4 Den Solidpole (1880 mm) **3** so auf den unteren Mast (1120 mm) **2** aufsetzen, dass die Gleitschiene in derselben Nut läuft wie das bereits montierte Zubehör.

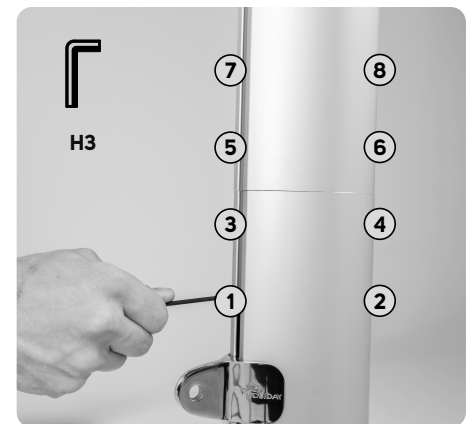

5 Die beiden Mastprofile mit Imbus (H3) verbinden und wie im Bild in der richtigen Reihenfolge festschrauben.



6 Die oberste Schraube an der Gleitschiene lösen.

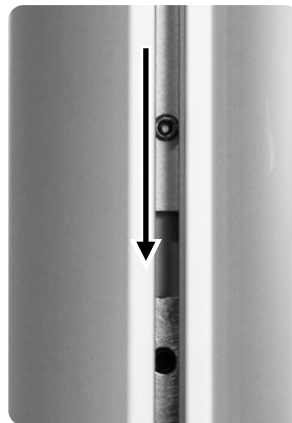

7 Die Gleitschiene vorsichtig am Verbinder anstehen lassen.



8 Anschließend alle 6 Stiftschrauben (H3) von oben nach unten festschrauben.

MASTZUBEHÖR POSITIONIEREN

Das Mastzubehör an der gewünschten Position anbringen.



1a Klampe an die gewünschte Bedienhöhe schieben und festschrauben.



1b Fallstopklemme an die gewünschte Bedienhöhe schieben und festschrauben.



2 Gleitschlitten an die gewünschte Höhe schieben.

FUNDAMENTVORSCHLAG PUNKTFUNDAMENT

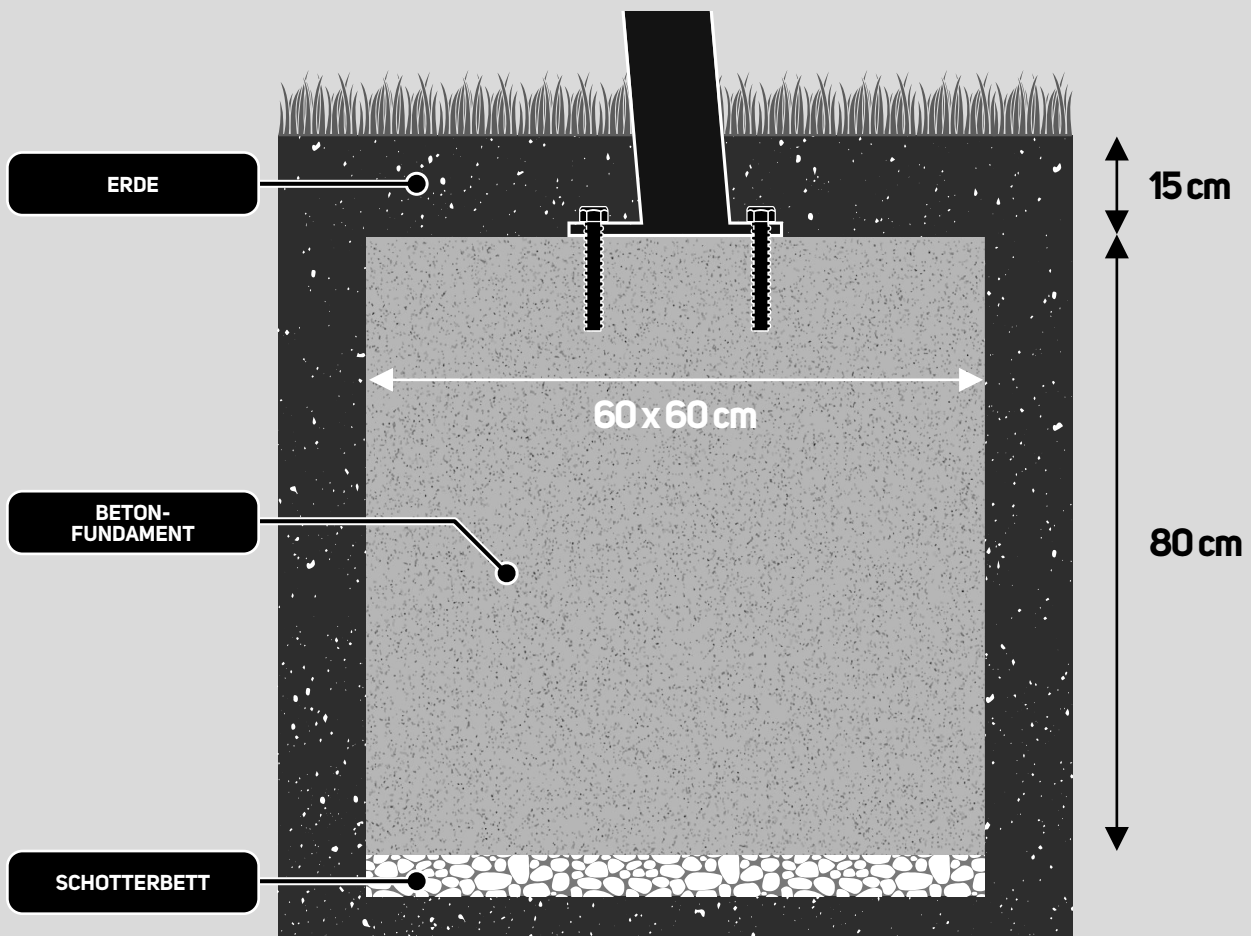

PRODUKTGARANTIE

Der Hersteller Plaspack Netze GmbH, Dr. Grobben-Straße 1, A-4690 Schwaneinstadt (im Folgenden SOLIDAY genannt), garantiert die kostenfreie Behebung von Mängeln, die auf Material- oder Fabrikationsfehler zurückzuführen sind. Bei Feststellung eines Mangels ist es unbedingt erforderlich, dass Sie sich im Falle eines Produkthaftungsanspruches direkt mit Ihrem Vertragspartner in Verbindung setzen. Da SOLIDAY Produkte sowohl über den Fachhandel als auch direkt über den SOLIDAY Webshop verkauft werden, muss der jeweilige Vertragspartner kontaktiert werden. Vertragliche Einzelheiten, die über den Fachhandelspartner abgewickelt werden, sind SOLIDAY nicht bekannt und es ist nicht zwingend notwendig, dass Ihr Vertragspartner unsere Gewährleistungsbedingungen im vollen Umfang übernimmt.

1. Alle Forderungen gemäß dieser Produkthaftung müssen in schriftlicher Form erfolgen, und zwar an Ihren SOLIDAY Vertragspartner. Die Forderung muss eine Beschreibung des Fabrikationsfehlers und am besten mehrere Fotos des Mangels beinhalten. Bei Beanstandungen des Produktes muss dieses evtl. für Laboruntersuchungen zur Verfügung gestellt werden.

2. SOLIDAY wird für keine Forderungen haften, die außerhalb dieser Garantiebeschreibung in Bezug auf ein Produkt unter den folgenden Umständen gestellt werden. Diese Garantie deckt folgendes nicht ab:

- Unsachgemäße oder zweckentfremdete Anwendung des Produktes.
- Maßabweichungen von Austronet bei +/-4%, Austrosail +/-3%.
- Unsachgemäße Montage: Mängel, die aufgrund einer unsachgemäßen Montage entstehen und nicht laut den Montageanleitungen von SOLIDAY ausgeführt worden sind.
- Wenn der Defekt ganz oder teilweise auf eine Handlung oder Unterlassung einer Person, mit Ausnahme von SOLIDAY, zurückzuführen ist.
- Wenn das Produkt Fehlanwendung, Unterlassung, Unfall, Gewaltausübung oder Missbrauch ausgesetzt war.
- Faltenbildung & Schnittbild: Die Faltenbildung des Segeltuchs sowie anderer Textilprodukte kann nicht ausgeschlossen werden und entspricht dem „Stand der Technik eines SOLIDAY-Systems“. Diese kann je nach Form, Größe und Schnittbild des Sonnensegels oder der jeweiligen Textilprodukte unterschiedlich ausfallen.
- Wenn das Produkt auf eine Weise abgeändert oder verändert wurde, die nicht schriftlich von SOLIDAY genehmigt wurde.
- Unzureichende Pflege, Wartung oder natürliche Abnutzung.
- Wenn das Produkt auf eine Weise verwendet wurde, die gegen die von SOLIDAY gelieferten Anleitungen oder Warnhinweise verstößt oder im Widerspruch dazu steht.
- Schaden am Produkt verursacht durch: Einwirkung von Chemikalien (einschließlich Chlor), Aufstellen des Produktes in der Nähe einer offenen Flamme (einschließlich Flammen von einem Grill), Beanspruchung des Produktes über seine Belastungsgrenzen hinaus, besonders durch mechanische Reibung, Windschäden, verursacht durch starken Wind, Ausbeulungen des Materials, verursacht durch unsachgemäße zusätzliche Belastungen (Wasserbeulen etc..)

3. Der Hersteller haftet nicht für ursächliche Schäden oder Folgeschäden jeglicher Art. Es steht im Ermessen des Herstellers, die Garantie durch Reparatur oder Ersatzlieferung zu erfüllen (aber kein anderes Bestandteil). Bei Textilprodukten auf Maß kann die Garantie nur auf die ursprünglich angegebenen Maße geltend gemacht werden. Neulieferungen mit geänderten Maßen sind nicht zulässig. Weitergehende Ansprüche bestehen nicht. Bei nicht berechtigter Garantieeinsendung behält sich der Hersteller vor, die Rücksendung unfrei vorzunehmen. Die SOLIDAY - Garantieleistungen sind in den ersten 2 Jahren nach dem Kauf kostenfrei. Ab dem Kaufdatum reduziert sich die Garantieleistung um jährlich 10 % vom Kaufpreis, so dass im dritten Nutzungsjahr 30 %, im vierten Nutzungsjahr 40 % und im fünften 50 % etc. als Kundenanteil zu berechnen sind. (Betrifft Textilprodukte mit einer Produktgarantie von mehr als 2 Jahren)

4. **Produktgarantie für die SOLIDAY Hardware und Systemkomponenten**
2 Jahre Garantie auf die SOLIDAY Hardware und Systemkomponenten im Rahmen der unter Punkt 2 angeführten und in dieser Bedienungsanleitung angeführten Voraussetzungen und Einschränkungen. Die Garantie beläuft sich einzig auf das SOLIDAY System und deren Bestandteile.

5. **Produktgarantie für Textilprodukte aus dem Stoff Austronet (Gewirke)**
Für die Stoffe Austronet gewährt SOLIDAY eine 5-jährige Garantie auf UV-Strahlungsschäden, während für den Stoff Silvanet eine 3-jährige Garantie gilt. Diese Garantie deckt direkte Folgeschäden ab, die durch UV-Strahlung verursacht werden, wie beispielsweise Zerreißen oder Zerfallen des Materials. Das SOLIDAY Produkt hat eine Garantiehaftung von innerhalb 5 Jahren bzw. 3 Jahren ab dem Datum des Kaufs von einem autorisierten SOLIDAY-Fachhändler, Generalvertreter, Handelspartner, bzw. direkt von SOLIDAY. Diese Garantie deckt Folgendes nicht ab:

- Ausbleichen der Farbe des Produktes (auch wenn dies durch die Einwirkung von UV-Strahlung verursacht wurde)
- Streifigkeiten im Material bzw. leichte Farbungleichheiten der Textilien mit Mustern, Katalog bzw. des Internets. Diese Abweichungen und Erscheinungen entsprechen den Möglichkeiten des heutigen Stand der Technik. · Maßabweichungen von +/- 4%.

6. **Produktgarantie für Textilprodukte aus dem Stoff Austrosail (Gewebe): 2 Jahre Garantie für PES | Lotus | Finoo / 3 Jahre Garantie für Nano | Concept | Screen 20 | Screen 22 / 5 Jahre Garantie für Acryl | Soltis 92**
Die SOLIDAY Produkte aus Austrosail haben die Produktgarantie ab dem Datum des Kaufs von einem autorisierten SOLIDAY-Fachhändler, Generalvertreter, Handelspartner, bzw. direkt von SOLIDAY. Bei den Textilprodukten aus Austrosail handelt es sich um ein Hochleistungsprodukt, welche strengen technischen Anforderungen entsprechen müssen. Obwohl bei der Herstellung nur kontrollierte Tücher erster Wahl verwendet werden, sind der Perfektion Grenzen gesetzt. Es kann unter Umständen vorkommen, dass kleine Farbtupfer bzw. Webfehler auftreten. Aus heutiger Sicht der Technik können diese Ursachen aus produktionstechnischen Gründen nicht gelöst werden. Dies gilt nicht als Beanstandung bzw. Reklamationsgrund. Diese Garantie deckt Folgendes nicht ab:

- Ausbleichen der Farbe des Produktes, auch wenn dies durch die Einwirkung von UV-Strahlung verursacht wurde.
- Jegliche Art von Verunreinigungen durch Umwelteinflüsse oder anderen Einflüssen, welche nicht durch SOLIDAY direkt entstanden sind.
- Knickfalten bzw. Lichtbrüche: Entstehen bei der Konfektion und beim Falten des Textilproduktes.
- Welligkeiten im Naht- und Bahnbereich: Können entlang der Seitensäume, im Bereich der Nähte und mitten in den Bahnen entstehen. Das Tuch wird an den Nähten doppelt gelegt. Dadurch ergeben sich unterschiedliche Zugverhalten. Durch die Spannung im montierten Zustand kann dieser Effekt begünstigt werden.
- Ausbeulungen und Welligkeiten: Können durch Bildung von Wassersäcken entstehen.
- Dichtigkeit der Naht von genähten Textilprodukten: Austrosail Produkte werden mit einer speziell reißfesten doppelt gelegten Kappnaht vernäht. Besonders bei neuen Sonnensegel ist es, je nach Neigung des Segels, immer wieder der Fall, dass Wasser durch die Nähte tritt. Dieser Zustand ist Stand der Technik. D.h. Austrosail ist wasserabweisend, nicht wasserdicht.
- Unregelmäßigkeiten im Tuch: Obwohl bei der Herstellung nur kontrollierte Tücher erster Wahl verwendet werden, sind der Perfektion Grenzen gesetzt. wie z.B. Farbtupfer oder kleinere Unregelmäßigkeiten können aus produktionstechnischen Gründen auftreten und nach heutigem Stand der Web- und Beschichtungstechnik nicht vollkommen ausgeschlossen werden. Bei derart großflächigen Textilprodukten wie einem Sonnensegel ist es nicht auszuschließen, dass kleine Unregelmäßigkeiten im Stoffbild auftreten können. Diese nicht reklamationsfähigen Erscheinungen mindern in keiner Weise den Wert und die Gebrauchstauglichkeit des Produktes.
- Maßabweichungen von +/- 3%.

7. Im Falle einer Beanstandung, technischer Auskunft oder einer Beratung setzen Sie sich bitte in erster Instanz mit Ihrem SOLIDAY-Fachhändler in Verbindung. Dieser wird Ihnen mit Rat und Tat hilfreich zur Seite stehen. Nach Ablauf der Garantiezeit haben Sie natürlich ebenfalls die Möglichkeit jegliche Art von Bestandteilen bzw. Textilprodukt zwecks Reparatur an uns zu senden. Nach Ablauf der Garantiezeit anfallende Reparaturen sind inklusive Versand kostenpflichtig. Ihre gesetzlichen Rechte werden durch diese Garantie nicht eingeschränkt.



WICHTIGER HINWEIS HAFTUNGSAUSSCHLUSS

Die vorliegende Anleitung dient ausschließlich als Richtlinie für die Selbstmontage. Anforderungen der Montagen sind im Wesentlichen von den örtlichen Bedingungen und Faktoren abhängig, wie z.B. Beschaffenheit der Bausubstanz oder des Bodens, örtlichen Windbedingungen etc. ...
Wenn du technische Fragen zur Montage von Befestigungspunkten hast, solltest du die Meinung und

Unterstützung eines Fachmannes bzw. eines Baumeisters in deiner Umgebung einholen. Zu Fragen bezüglich der Montage des Segels geben wir dir gerne jederzeit Auskunft. Leichte Farbabweichungen bzw. Farbschattierungen sind Stand der Technik. SOLIDAY übernimmt keine Verantwortung und Haftung für die Montage.

PREPARATION (COMPONENTS)

- 1** Base plate
- 2** Solidpole 1120 mm (Bottom section)
- 3** Solidpole 1880 mm (Top section)
- 4** Connector
- 5** Sliding rail
- 6** Cap / Lid
- 7** Sheet metal screw 4.2x45 mm (TX 20)
- 8** Sliding carriage

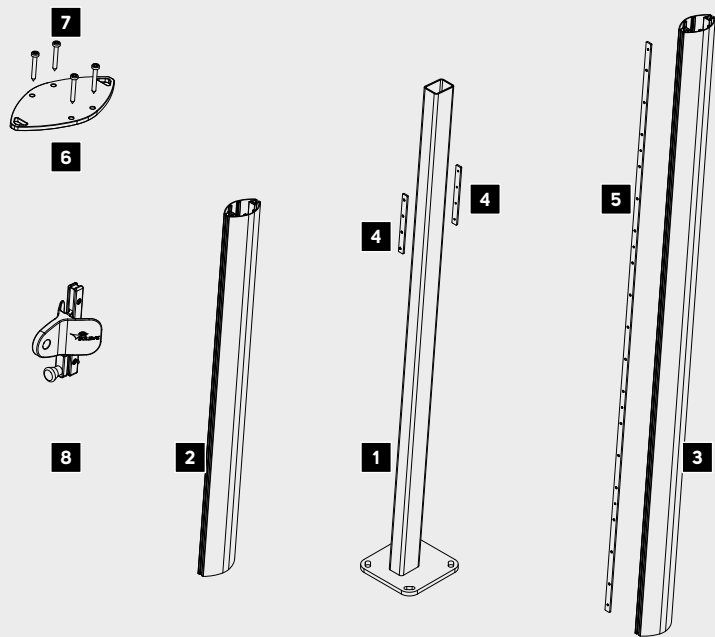

CORRECT POLE PLACEMENT

- 1** The Solidpole is designed with an inclination angle of 5° , which must point outwards (away from the sail).

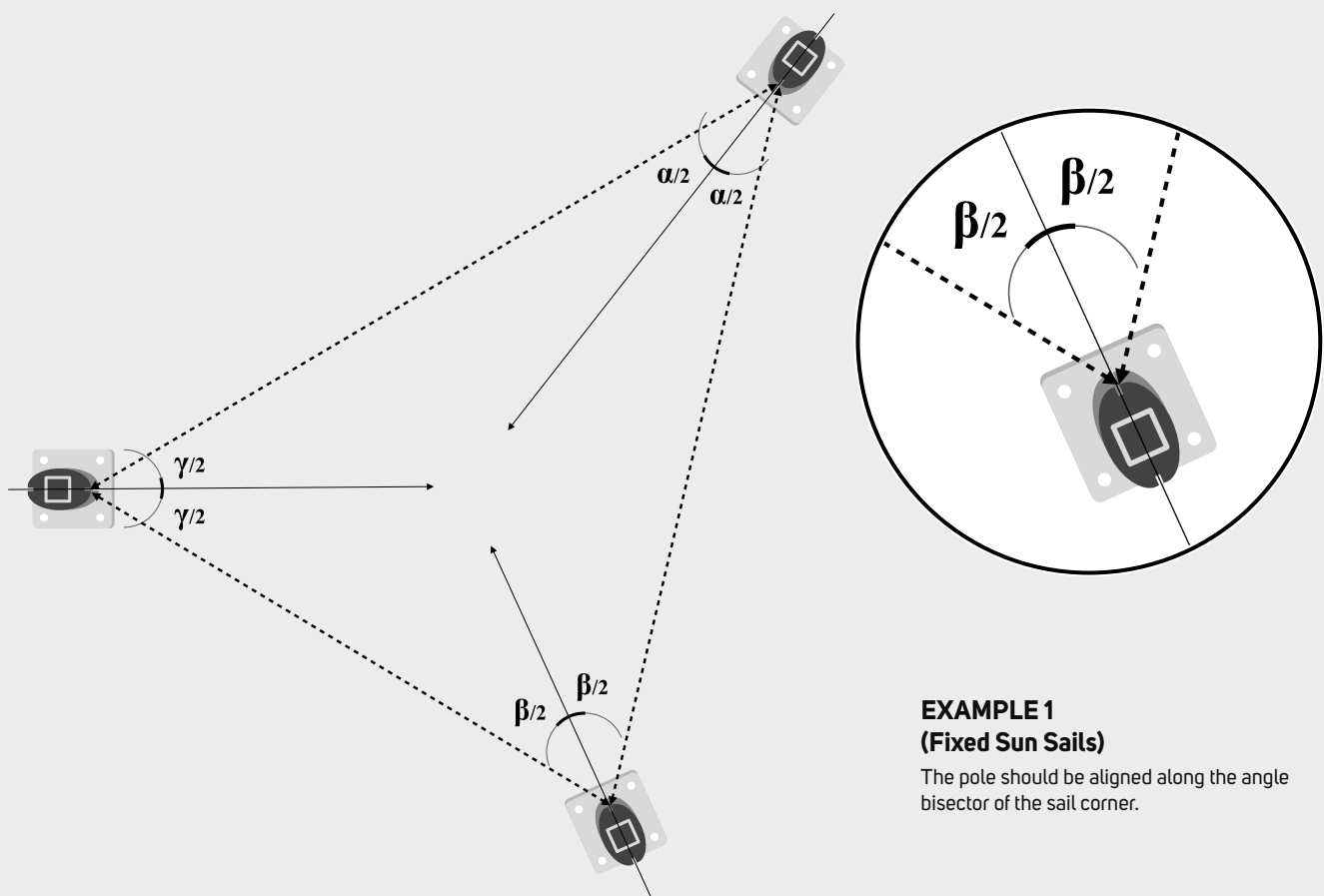

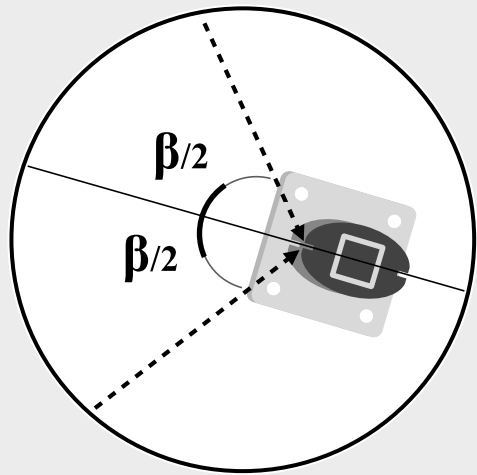
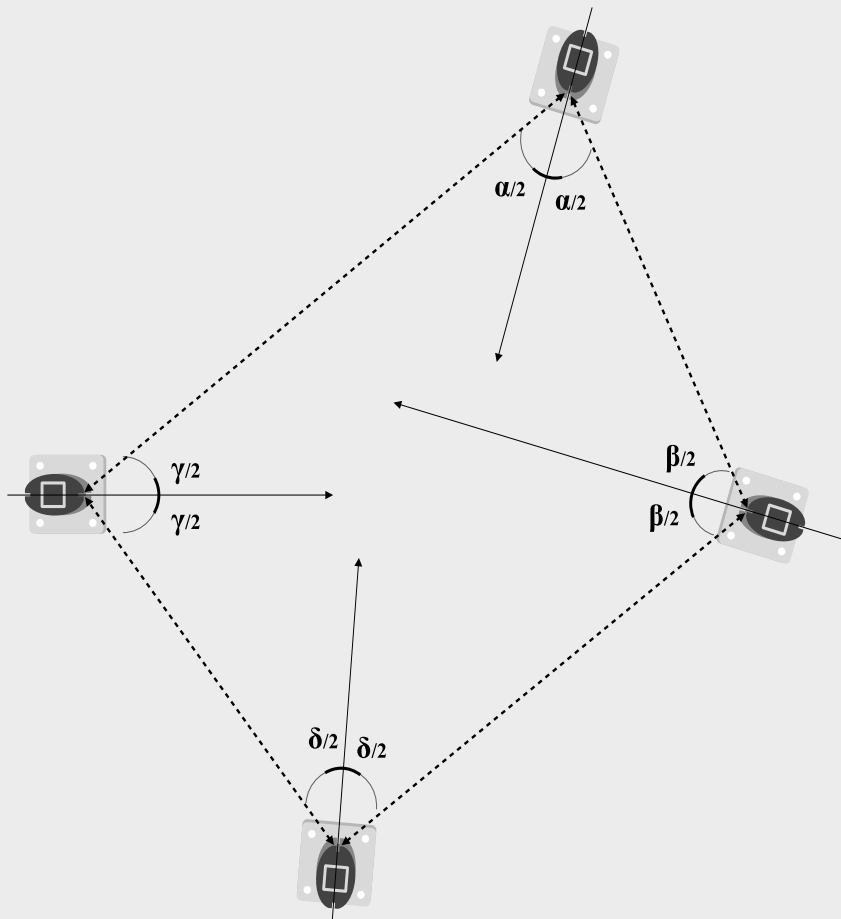

**EXAMPLE 2
(Fixed Sun Sails)**

The pole should be aligned along the angle bisector of the sail corner.

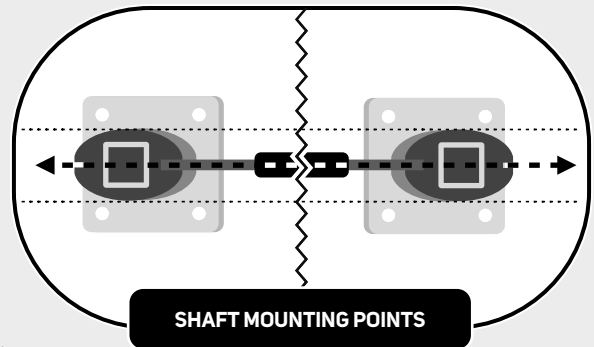
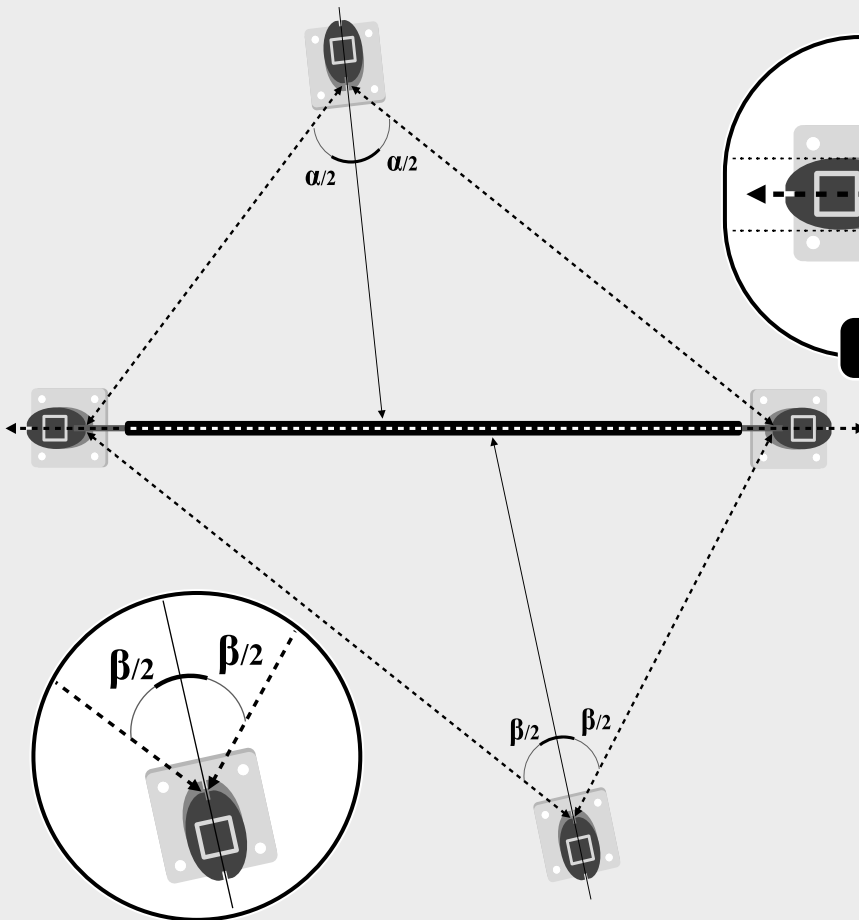

**EXAMPLE 3
(Roll-up Sun Sails)**

The pole should also be aligned with the angle bisector. Ensure the two attachment points of the roller shaft are aligned with each other.



- 2** Professionally secure the base plate depending on the ground surface.

Foundation Suggestion: Use a point foundation (Concrete block approx. 60x60 cm, 80 cm deep) with a gravel bed at the bottom.

A suggestion for the foundation can be found on page 14.

INSERTING THE SOLIDPOLE (1120 MM – BOTTOM SECTION)

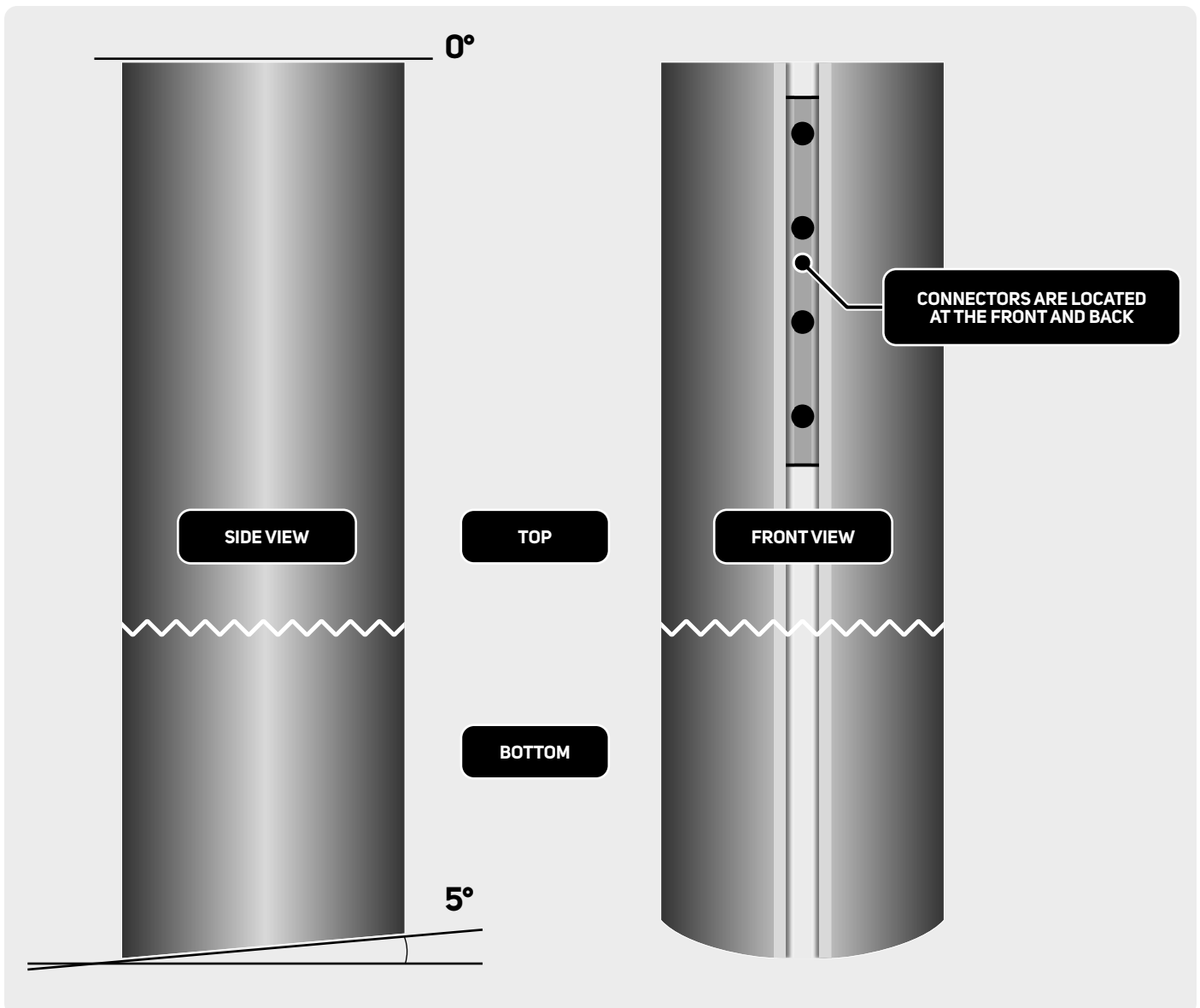

- 1** The 1120 mm pole has a 5° angled cut at the bottom.

- 2** Two connectors are pre-assembled at the upper end.

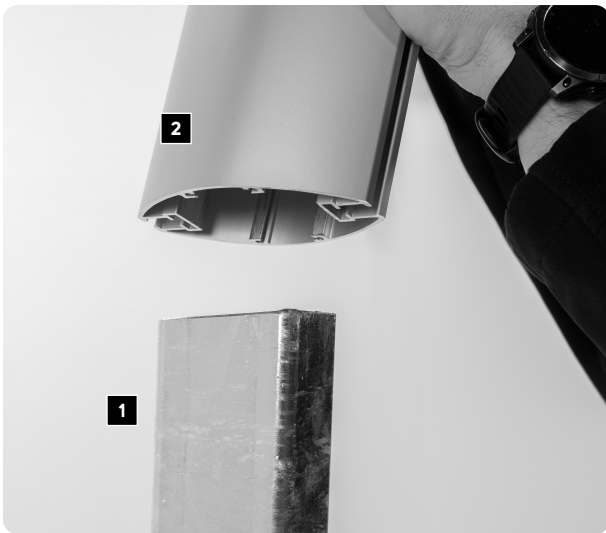

3 Slide the pole onto **2** the base plate mandrel **1**. Ensure the 5° angle points outwards.

4 Push the pole down until it rests on the weld seam.

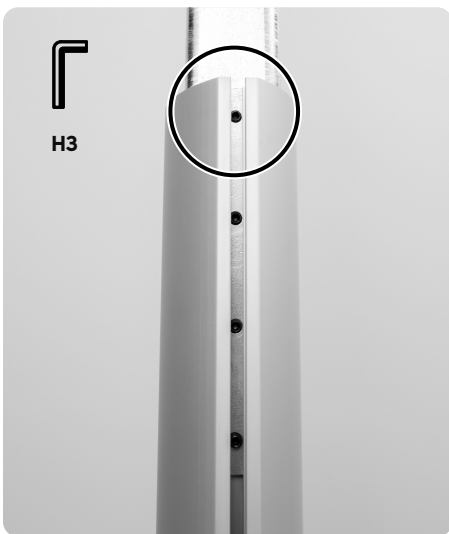

5 Loosen the upper grub screw (Hex H3) and pull the connector out slightly more than halfway.

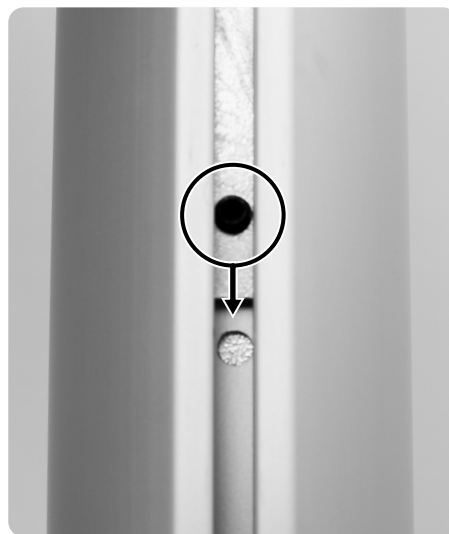

6 Tighten the lower grub screw through the hole to fix the pole to the mandrel.

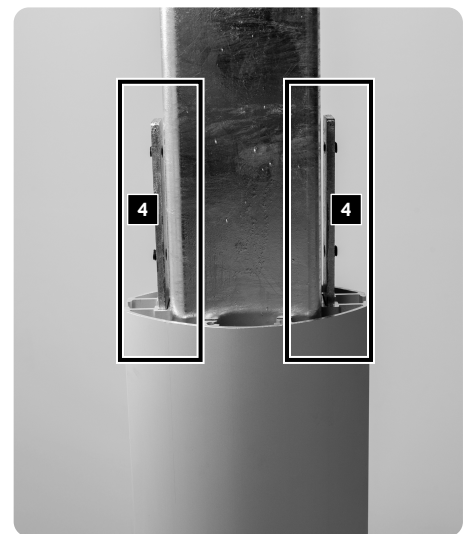

7 Repeat steps 5 and 6 on the back side.

INSERTING POLE ACCESSORIES



1a Bottom components first: Insert the lowest component (e.g., cleat or snap base plate with clamp).



1b Tighten the components carefully (using TX 25 / Hex H5, H4).



2 Finally, insert the sliding carriage.

INSERTING THE SOLIDPOLE (1880 MM – TOP SECTION)

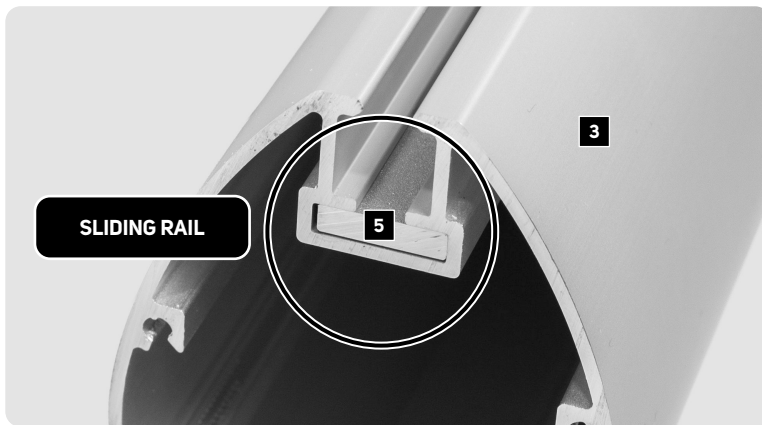

- 1** Screw the cap onto the side where the sliding rail **5** ends flush.

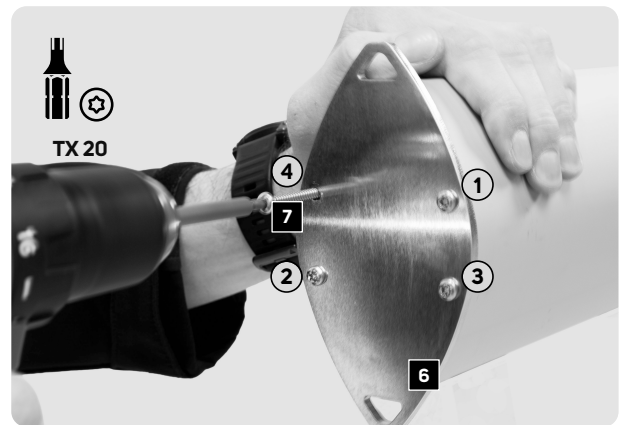

- 2** Tighten the cap screws **7** (TX 20) in a crosswise pattern.

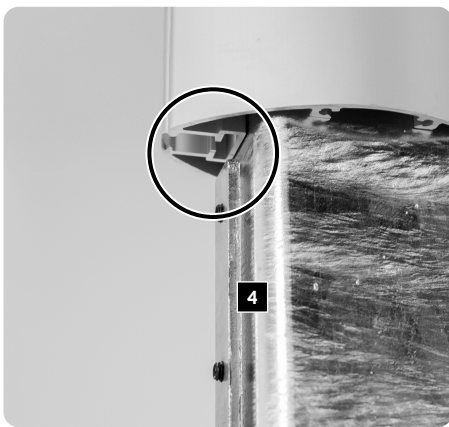

- 3** Insert the connector **4** into the designated groove.



- 4** Place the 1880 mm pole **5** onto the 1120 mm pole **2** so that the sliding rail runs in the same groove as the previously mounted accessories.

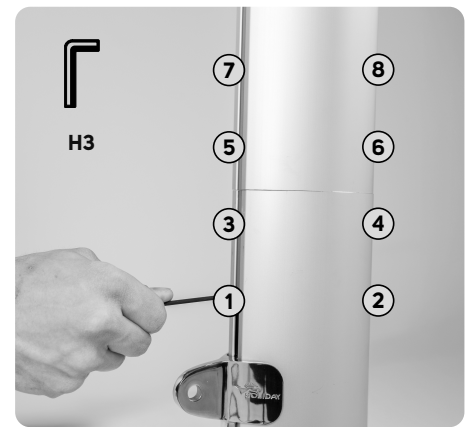

- 5** Connect the two mast profiles using a Hex key (H3) and tighten the screws in the sequence shown in the manual.



- 6** Loosen the top screw on the sliding rail.



- 7** Let the sliding rail carefully rest against the connector.



- 8** Tighten all 6 grub screws (H3) from top to bottom.

POSITIONING ACCESSORIES

Attach the most accessories to the desired position.



1a Slide the cleat to the desired operating height and tighten.



1b Slide the clamp to the desired operating height and tighten.



2 Slide the sliding carriage to the desired height.

FOUNDATION RECOMMENDATION POINT FOUNDATION

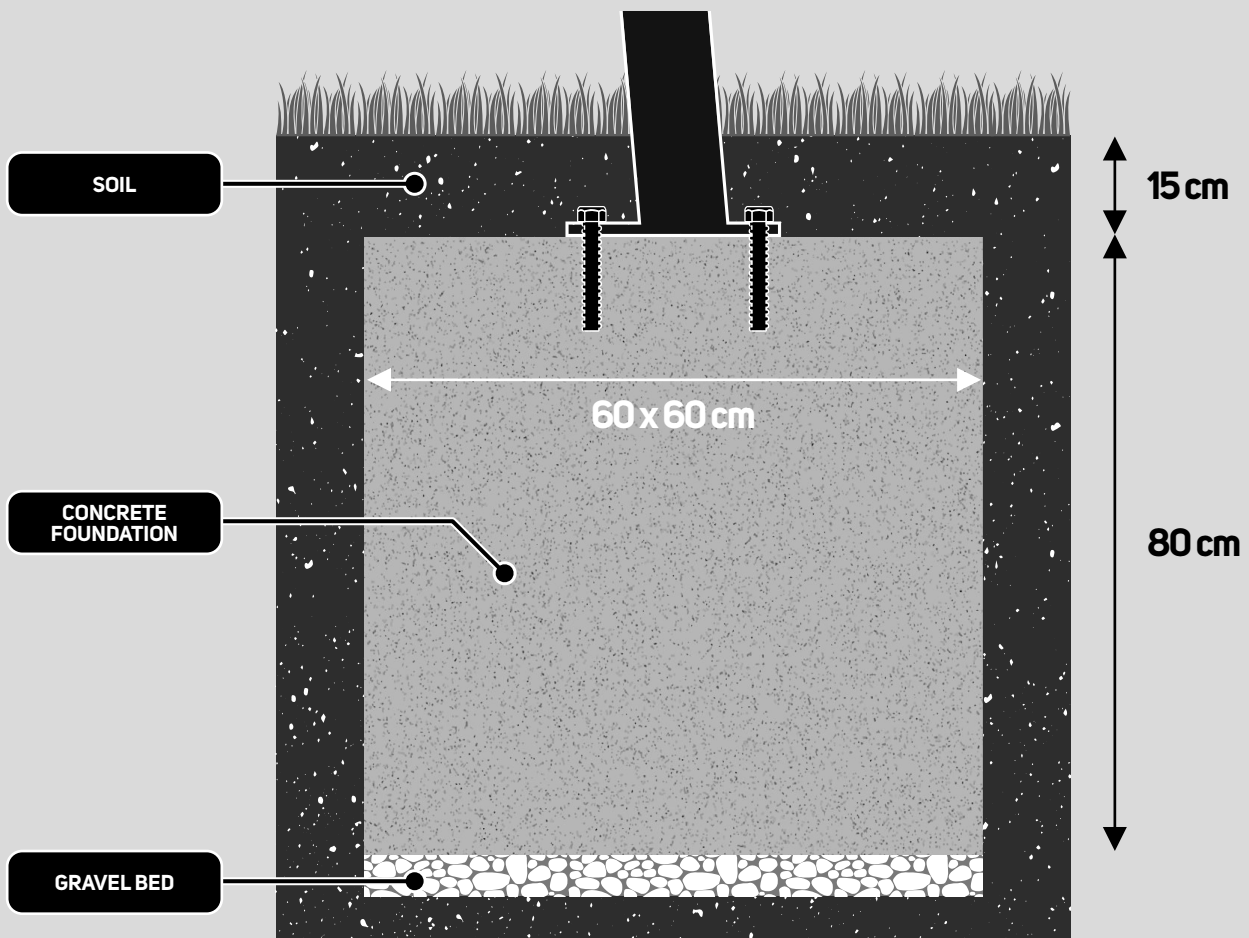

PRODUCT WARRANTY

The manufacturer Plaspack Netze GmbH, Dr. Grobben-Straße 1, A-4690 Schwannstadt (hereinafter referred to as SOLIDAY), guarantees to rectify defects caused by material or manufacturing faults free of charge. If a defect is discovered, it is essential that you contact your contractual partner directly in the event of a product liability claim. As SOLIDAY products are sold both via specialist retailers and directly via the SOLIDAY webshop, the respective contractual partner must be contacted. SOLIDAY is not aware of contractual details that are processed via the specialist retail partner and it is not mandatory that your contractual partner accepts our warranty conditions in full.

- All claims under this product liability must be made in writing and addressed to your SOLIDAY contractual partner. The claim must include a description of the manufacturing defect and preferably several photos of the defect. In the event of complaints about the product, it may have to be made available for laboratory tests.
- SOLIDAY will not be liable for any claims made outside of this warranty description with respect to a product under the following circumstances. This warranty does not cover the following:
 - Improper or inappropriate use of the product.
 - Dimensional deviations of Austronet +/-4%, Austrosail +/-3%.
 - Improper assembly: Defects that arise due to improper assembly and have not been carried out in accordance with SOLIDAY's assembly instructions.
 - If the defect is due in whole or in part to an act or omission of any person other than SOLIDAY.
 - If the product has been subjected to misuse, neglect, accident, violence or abuse.
 - Wrinkling & pattern: Wrinkling of the Sailcloth and other textile products cannot be ruled out and corresponds to the „state of the art of a SOLIDAY system“. This can vary depending on the shape, size and pattern of the Sunsail or the respective textile products.
 - If the product has been modified or altered in any way that has not been authorized in writing by SOLIDAY.
 - Insufficient care, maintenance or natural wear and tear.
 - If the product has been used in a manner that violates or contradicts the instructions or warnings provided by SOLIDAY.
 - Damage to the product caused by: Exposure to chemicals (including chlorine), placing the product near an open flame (including flames from a barbecue), stressing the product beyond its load limits, especially through mechanical friction, wind damage caused by strong winds, bulging of the material caused by improper additional loads (water dents, etc.).
- The manufacturer is not liable for causal damage or consequential damage of any kind. It is at the manufacturer's discretion to fulfill the warranty by repair or replacement (but no other component). In the case of made-to-measure textile products, the guarantee can only be applied to the originally specified dimensions. New deliveries with altered dimensions are not permitted. There are no further claims. In the case of unjustified warranty returns, the manufacturer reserves the right to return the goods carriage forward. SOLIDAY warranty services are free of charge for the first 2 years after purchase. From the date of purchase, the warranty service is reduced by 10% of the purchase price each year, so that in the third year of use 30%, in the fourth year of use 40% and in the fifth year 50% etc. are to be charged as the customer's share. (Applies to textile products with a product guarantee of more than 2 years)
- Product warranty for the SOLIDAY hardware and system components**
2-year warranty on the SOLIDAY hardware and system components within the scope of the conditions and limitations listed under point 2 and in these operating instructions. The warranty applies solely to the SOLIDAY system and its components.

5. Product guarantee for textile products made of Austronet fabric (knitted fabrics)

SOLIDAY offers a 5-year guarantee on UV radiation damage for Austronet fabrics, while a 3-year guarantee applies to Silvanet fabric. This guarantee covers direct consequential damage caused by UV radiation, such as tearing or disintegration of the material. The SOLIDAY product is guaranteed for a period of 5 years or 3 years from the date of purchase from an authorized SOLIDAY dealer, general agent, trading partner or directly from SOLIDAY. This warranty does not cover the following:

- Fading of the color of the product (even if this is caused by exposure to UV radiation)
- Streaks in the material or slight color variations of the textiles with samples, catalog or the Internet. These deviations and appearances correspond to the possibilities of the current state of the art. - Dimensional deviations of +/- 4%.

6. Product guarantee for textile products made from Austrosail (fabric): 2 years warranty for PES | Lotus | Finoo / 3 years warranty for Nano | Concept | Screen 20 | Screen 22 / 5 years warranty for Acryl | Soltis 92

The SOLIDAY products made of Austrosail have the product warranty from the date of purchase from an authorized SOLIDAY dealer, general agent, trading partner, or directly from SOLIDAY. Austrosail textile products are high-performance products that must meet strict technical requirements. Although only first choice controlled fabrics are used in the production process, there are limits to perfection. Under certain circumstances, small spots of color or weaving defects may occur. From today's technical point of view, these causes cannot be solved for technical production reasons. This does not constitute grounds for complaint. This guarantee does not cover the following

- Fading of the color of the product, even if this is caused by exposure to UV radiation.
 - Any kind of contamination caused by environmental influences or other influences not directly caused by SOLIDAY.
 - Creases or light breaks: Occur when the textile product is made up and folded.
 - Waviness in the seam and panel area: Can occur along the side seams, in the seam area and in the middle of the panels. The fabric is doubled at the seams. This results in different tensile behavior. This effect can be enhanced by the tension in the assembled state.
 - Bulges and waviness: Can be caused by the formation of water pockets.
 - Tightness of the seam of sewn textile products: Austrosail products are sewn with a specially tear-resistant double-laid fell seam. Especially with new Sunsails, depending on the inclination of the sail, it is always the case that water leaks through the seams. This condition is state of the art. This means that Austrosail is water-repellent, not waterproof.
 - Irregularities in the fabric: Although only controlled first-class fabrics are used in the production process, there are limits to perfection. such as spots of color or minor irregularities can occur for technical production reasons and cannot be completely ruled out according to the current state of weaving and coating technology. With such large-area textile products as a Sunsail, it cannot be ruled out that small irregularities may occur in the fabric appearance. These phenomena, which are not subject to complaint, in no way reduce the value and usability of the product.
 - Dimensional deviations of +/- 3%.
- In the event of a complaint, technical information or advice, please contact your SOLIDAY dealer in the first instance. They will be able to provide you with advice and assistance. After the warranty period has expired, you also have the option of sending us any components or textile products for repair. Repairs after the warranty period has expired are subject to a charge, including shipping. Your statutory rights are not restricted by this guarantee.



IMPORTANT NOTICE DISCLAIMER

These instructions are intended solely as a guide for self-installation. Installation requirements depend largely on local conditions and factors, such as the condition of the building structure or the ground, local wind conditions, etc. ...
If you have technical questions regarding the installation of mounting points, you should seek the advice and

assistance of a specialist or a local contractor. We are happy to answer any questions regarding the installation of the sail at any time. Slight color variations or shades are standard in the industry. SOLIDAY assumes no responsibility or liability for the installation.

